

## 1. Описание и назначение

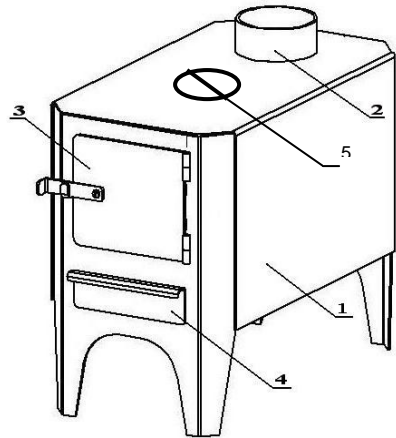

1. Корпус
2. Дымоходная труба
3. Дверка топочная
4. Зольный ящик
5. Конфорка

Рисунок 1. Общий вид печи отопительной.

Печь отопительная «Оптима 30» предназначена для теплоснабжения небольших помещений – садовых домиков, гаражей, подсобных помещений и т.д.

В качестве топлива могут использоваться дрова длиной, не превышающей длину топки, древесные отходы, торфяные брикеты.

Наилучшие условия для реакции горения обеспечиваются за счет натурального («вольного») движения газов. Приток свежего воздуха для горения осуществляется через воздухозабор, расположенный в нижней части топки. Топка изготовлена сварочно-гибочным способом из стали СТ-3. В разрезе печь представляет собой шестиугольник. Такая форма обеспечивает ребра жесткости, которые исключают изменение геометрии печи и усиливают ее конструкцию.

Печь покрыта термостойкой кремнийорганической эмалью (при первой протопке происходит полная ее полимеризация, которая сопровождается характерным запахом).

## 2. Технические характеристики

Объем отапливаемого помещения, куб.м	до 30
Размер загрузочного отверстия топки, мм	170 x 150
Диаметр дымохода, мм	108
Ширина, мм	300
Длина, мм	520
Высота, мм	487
Глубина топки, мм	514
Масса, кг	27

## 3. Установка отопительной печи

Установку печи и монтаж дымохода необходимо проводить с соблюдением требований настоящего руководства, действующих норм и правил пожарной безопасности.

### 3.1. Установка

Устанавливать печь рекомендуется не ближе 1 метра от стен и горючих поверхностей (дерево, обои и т.д.), на минимальном расстоянии от имеющегося дымохода (при его наличии), а свободное расстояние перед топкой должно быть не менее 1,25 м. Расстояние до горючих поверхностей может быть сокращено до 200 мм, если горючие материалы покрыть штукатуркой толщиной 25 мм или металлическим листом поверх слоя теплоизоляционного материала.

### 3.2. Фундамент

Печь устанавливают горизонтально, на неподвижное и прочное **огнестойкое** основание. Наиболее подходящим материалом для основания является бетон. Если печь оснащают теплоизоляцией, то ее можно установить и на деревянный пол. Достаточным основанием является гладкая, имеющая небольшой наклон вперед, литая бетонная плита на полу толщиной 60 мм. Огнестойкая защитная зона пола должна выступать на 500 мм перед печью, а также на 100 мм с боков печи и на 100 мм за печью или с боков и сзади до стены с защитной изоляцией из огнестойкого материала. Если пол помещения, куда выходит топочная дверка, выполнен из горючего материала, то перед топкой для обеспечения пожарной безопасности должен находиться металлический лист размерами 500x700 мм, расположенный широкой стороной к печи.

### 3.3. Дымоходы

Дымоходы могут быть выполнены из кирпича, металлических труб или жаростойкого бетона. Толщина стенок кирпичных дымоходов – не менее 120 мм, бетонных – не менее 60 мм, металлических – не менее 1 мм. Расстояние от наружных поверхностей кирпичных или бетонных дымовых труб до стропил, обрешеток и других деталей кровли из горючих или трудногорючих материалов следует предусматривать в свету не менее 250 мм. Металлический дымоход должен иметь теплоизоляцию из минеральной ваты, керамзита или подобных материалов толщиной не менее 80 – 120 мм, что предотвратит появление конденсата. Металлическая труба дымохода должна крепиться внутри перекрытия в целях избежания давления массы



Рисунок 2. Установка печи с металлическим дымоходом.



Рисунок 3. Установка печи с врезкой в кирпичный дымоход

трубы на печь. Размещать дымоходы следует в удобных для потребителя местах внутри здания согласно прилагаемым схемам (рис.2, рис.3). Допускается размещение дымохода в несгораемых стенках.

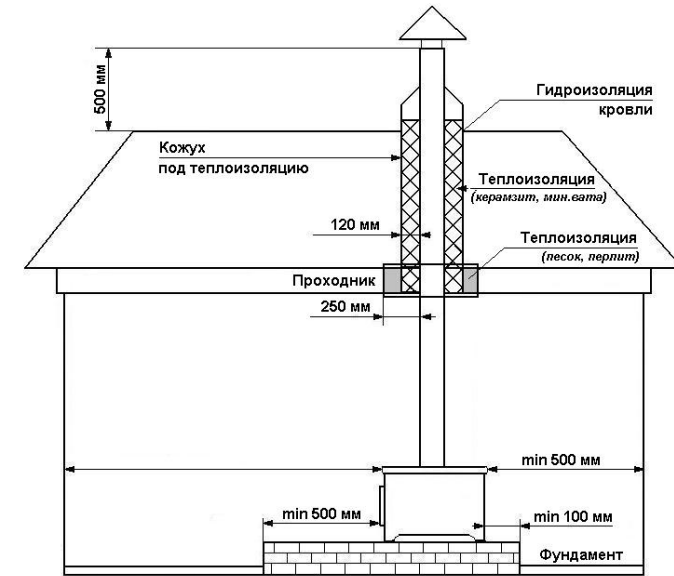
Дымоход не должен иметь горизонтальных участков длиной более 1 метра, должен быть плотным (при применении металлических труб стыки должны уплотняться негорючим герметиком). В чердачных помещениях не допускается устройство прочистных отверстий в дымовых трубах. Перед началом отопительного сезона и через каждые три месяца в течение всего отопительного сезона должна производиться проверка герметичности дымохода при необходимости с очисткой его от зольных и сажистых отложений. Следует помнить, что при установке печей согласно рис. 3 перед поворотным углом внутри помещения устанавливается труба не менее 1 метра высотой.

#### 4. Эксплуатация отопительной печи

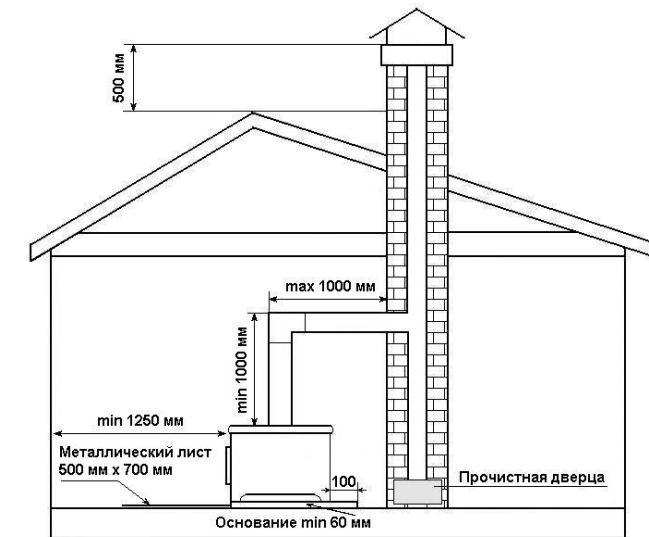
После установки печи необходимо убедиться в герметичности соединений дымового канала и в наличии тяги. Для этого к открытой дверце топки подносится полоска тонкой бумаги или пламя свечи. Отклонение их в сторону топки свидетельствует о наличии тяги.

##### При эксплуатации отопительной печи ЗАПРЕЩАЕТСЯ:

- эксплуатировать печь, установленную способом, не указанным в данном руководстве;
- растапливать печь легковоспламеняющимися или горючими жидкостями;
- применять в качестве топлива жидкие и газообразные виды топлива;
- эксплуатировать печь с открытой топочной дверцей;
- заливать огонь в топке водой;
- удалять сажу из дымохода путем выжигания;
- удалять золу и угли из неостывшей печи.

#### 5. Транспортировка и хранения изделия

Транспортировать отопительную печь необходимо в закрытых транспортных средствах, избегая попадания влаги. Хранить в закрытых и сухих помещениях.

#### 6. Срок службы и гарантия

Срок службы печи при соблюдении указаний по эксплуатации – не менее 5 лет.

Гарантийный срок 12 месяцев со дня выпуска. Гарантия не распространяется на печи, используемые с нарушением правил эксплуатации.

По вопросам гарантийного обслуживания обращаться по месту приобретения изделия.

Адрес: 620137, Свердловская область, г. Екатеринбург, ул. Данилы Зверева, 31 литер S, оф. 43

Телефон: (343) 328-27-95

E-mail: info@pechi-ural.ru

#### 7. Комплект поставки:

- Печь отопительная металлическая.....1 шт.
- Колосник чугунный.....1 шт.
- Зольный ящик.....1 шт.
- Руководство по эксплуатации.....1шт.

Руководство по эксплуатации составлено с учетом требований пожарной безопасности, изложенных в следующих нормативных документах:

1. Правила пожарной безопасности в Российской Федерации ППБ 01-93;
2. СНиП 2.04.05-91\* «Отопление, вентиляция, кондиционирование»;
3. Правила производства работ, ремонта печей и дымовых каналов. ВДО, М., 1991.

#### СВИДЕТЕЛЬСТВО О ПРИЕМКЕ.

Дровяная металлическая отопительная печь «Оптимa 30» соответствует ГОСТ 9817-95 и признана годной для эксплуатации.

Дата выпуска \_\_\_\_\_  
число, месяц, год

М.П.

#### СВИДЕТЕЛЬСТВО О ПРОДАЖЕ.

Дата продажи \_\_\_\_\_  
число, месяц, год

М.П.  
(торгующей организации)

## Печь отопительная ОПТИМА 30

